

3.000 kg taşıma kapasitesi

Güçlendirilmiş şasi

120 kg'a kadar standart hızlı kaldırma

Sağlam ve uzun ömürlü kumanda elemanı

Kısa ve çevik



AM 30

Manuel transpalet (3.000 kg)

Kısa mesafeli tüm manuel nakliye görevleri için manuel transpalet AM 30 ideal çözümdür. 3000 kg'lık sıra dışı yüksek taşıma kapasitesi onu çok amaçlı kullanılabilen bir yardımcı yapar - büyük ve sıra dışı ağırlıktaki yükler için bile. Avantajlar:

- Hem sağ hem de sol elini kullananlar için aynı ölçüde rahat ve kolay kullanılabilir kumanda elemanı. Yön sivisiyle tek elle manevra yapabilmek, rahat ve güvenli bir şekilde mümkündür.

- Standart hızlı kaldırma (120 kg'a kadar) paletlerin havaya kaldırılmasını sadece 3 pompa darbesiyle sağlar.
- Düşük ön yapı uzunluğu sayesinde en dar alanlarda bile yüksek manevra kabiliyeti.

Tekerleklerin ve eklemlerin kromatlı burçları kolay çekme ve/veya itme işlemlerini sağlar. Sessiz çalışma şekli ve bakım gerektirmeyen kullanımı ile her konuda ikna edicidir.

 **JUNGHEINRICH**

AM 30

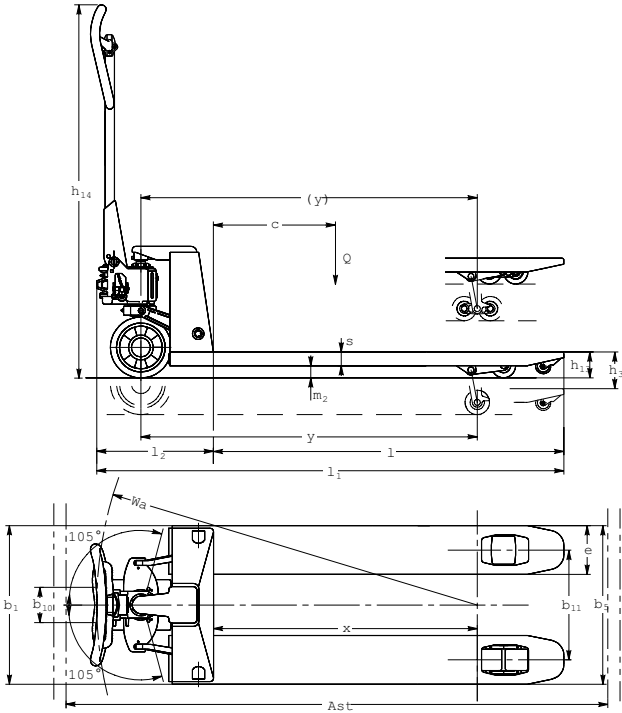

VDI 2198 uyarınca teknik veriler

Tanımlama	1.1	Üretici (kısa tanımı)			Jungheinrich	
	1.2	Üreticinin model tanımı			AM 30	
	1.3	Yakıt tipi			Elle yapılan	
	1.4	Operasyon tipi (Manuel, Yaya, Ayakta, Oturarak)			Elle	
	1.5	Taşıma kapasitesi/Yük	Q	t	3	
	1.6	Yük merkezi	c	mm	600	1.050
	1.8	Ayna ve ön aks arası mesafe	x	mm	936	1.801
	1.9	Dingil mesafesi	h	mm	1.174	2.054
	Ağırlıklar	2.1	Kendi ağırlığı		kg	86
2.2		Yük ile aks yükü ön/arka		kg	815 / 2.270	1.135 / 2.007
2.3		Aks yükü yüksüz ön/arka		kg	28 / 58	57 / 85
Tekerlekler/yürüyen aksamlar	3.1	Lastikler			V	
	3.2	Lastik boyutu, ön		mm	Ø 200 x 50	
	3.3	Lastik boyutu, arka		mm	Ø 80 x 70	
	3.5	Tekerler, miktarı ön/arka (x = sürüş tekerleri)			2/4	
	3.6	Ön tekerler arasındaki mesafe	b ₁₀	mm	116	
	3.7	Arka tekerler arasındaki mesafe	b ₁₁	mm	390	
	Temel ölçümler	4.4	Kaldırma yüksekliği	h ₃	mm	120
4.9		Sürüş konumunda iken Kumanda kolunun yüksekliği min./maks.	h ₁₄	mm	1.224	
4.14		Operatör yüksekliği (açık asansör)	h ₁₂	mm	205	
4.15		Yüksekliği indirilmiş	h ₁₃	mm	85	
4.19		Çatal dahil uzunluk	l ₁	mm	1.603	2.483
4.20		Çatal hariç uzunluk	l ₂	mm	383	
4.21		Toplam genişlik	b ₁ /b ₂	mm	550	
4.22		Çatal ölçüsü	s/e/l	mm	45 / 160 / 1.220 ¹⁾	63 / 160 / 2.100 ¹⁾
4.25		Çatal dış mesafesi	b ₅	mm	550	
4.32		Şasenin yerden yüksekliği	m ₂	mm	36	
4.33		1000 x 1200 enine paletle, çalışma koridoru genişliği (Ast)	Ast	mm	1.803	2.683
4.34	800 x 1200 uzunlamasına paletle, çalışma koridoru genişliği (Ast)	Ast	mm	1.803	2.683	
4.35	Dönüş yarıçapı	W _a	mm	1.319	2.184	
Performans verileri	5.3	Yüklü/yüksüz indirme hızı		m/s	0,09 / 0,05	

¹⁾ Farklı çatal uzunlukları mümkündür

VDI 2198 yönetmeliği (Alman mühendisler birliği) uyarınca bu teknik doküman sadece standart cihazın teknik değerlerini belirtir. Farklı lastikler, farklı asansörler, ek donanımlarda vs. başka değerler oluşabilir.

Avantajlardan faydalanın



Palete kolay giriş için yuvarlatılmış çatal uçları



Bakım gerektirmeyen hidrolik



Kumanda elemanı

Ağır yüklerin kolay taşınması

AM 30, taşıyıcı parçaların özellikle güçlendirilmiş olması sayesinde özellikle ağır yüklerin nakliyesi için idealdir.

Her ihtiyaca uygun modeller

Aşırı ağırlık merkezlerine sahip yükler de güvenli bir şekilde nakledilir taşınır. Bu, farklı çatal uzunlukları sayesinde sağlanır.

Kullanımı kolay

- Hem sol hem de sağ elini kullananlar için aynı ölçüde kolay kullanılabilir kumanda elemanı.
- Özel indirme valfi sayesinde hassas ve kademeli indirme.
- Standart hızlı kaldırma (120 kg'a kadar) ile Euro paletlerin sadece 3 pompa darbesiyle yerden kaldırılması.

- Sadece 5 pompa darbesi ile maksimum kaldırma yüksekliğine ulaşılır.

Kolay manevra kabiliyeti

AM 30, dar koridorlarda veya kamyon üzerinde bile maksimum manevra kabiliyeti sunar.

Jungheinrich İstif Makinaları San. ve Tic.Ltd. Şti.

Ekşioğlu Mahallesi
Yeni Şile Otoban Yolu Üzeri
Şehitler Caddesi No:47
34794 Alemdağ – İstanbul
Tel. 0216 430 0 800 pbx
Faks 0216 312 47 08
Santral 444 JUNG(5864)

info@jungheinrich.com.tr
www.jungheinrich.com.tr

Norderstedt, Moosburg ve Landsberg'da bulunan üretim tesislerimiz sertifikalıdır. **ISO 9001**
ISO 14001

Jungheinrich koridor araçları, Avrupa güvenlik yönetmeliklerine uygundur.



JUNGHEINRICH